

C425 PRO

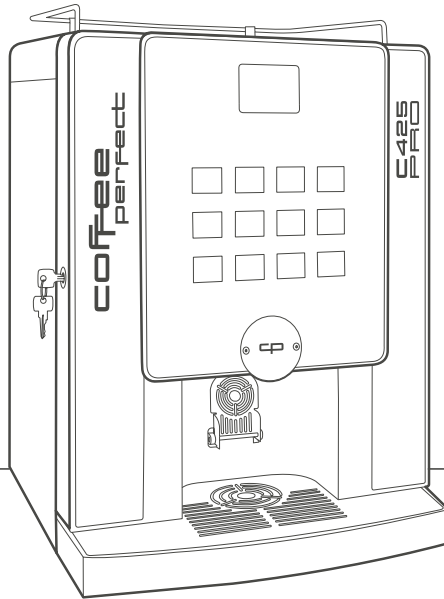

Reinigung 1x täglich

Nach dem Öffnen der
Gerätetür geht es los!

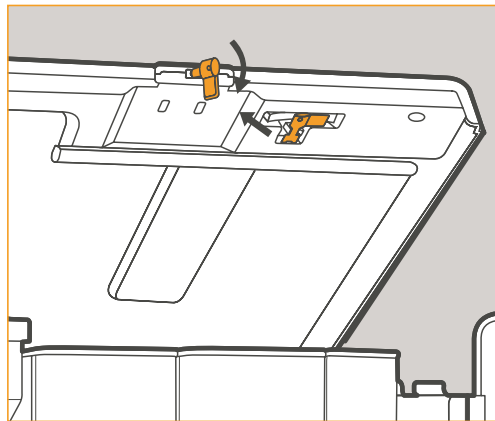

01 Den Service-Key am Geräte-
deckel entnehmen und mit ihm den Türkontakt-
schalter betätigen.



02 Warten bis der Automat betriebs-
bereit ist (Displayanzeige: „Ihre Wahl“).
Programmtaste in der Tür betätigen.

Folgendes muss in
Schritt 04 entleert
werden:

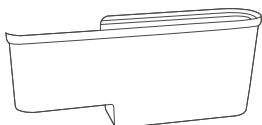

Tresterbehälter

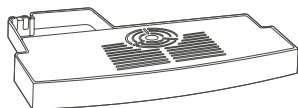

Tropfschale



03 „4=SPUEL“
Im Display erscheint das Service-
menü. Mit Taste 4 den Spülmodus
aktivieren.

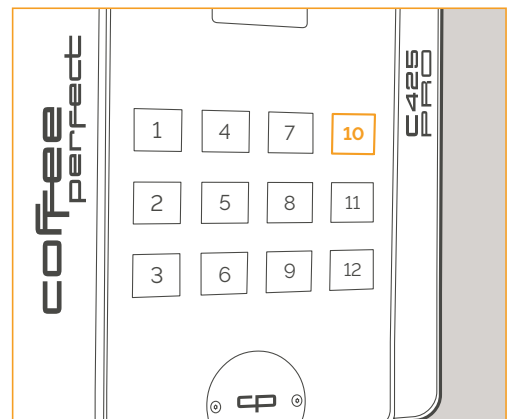

04 „Tropfschale leer? 10 = START“
Tropfschale und Tresterbehälter entleeren
und wieder in das Gerät stellen.
Mit Taste 10 die Durchführung bestätigen.

Zubehör:



Kanister (falls kein Wasser-
anschluss vorhanden ist)

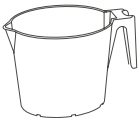

Spülbecher

Zubehör:



coffee perfect
Reinigungstabletten
Artikelnr.: 5030/001

Reinigung wird
nun automatisch
ausgeführt (Dauer
ca. 8 Minuten).

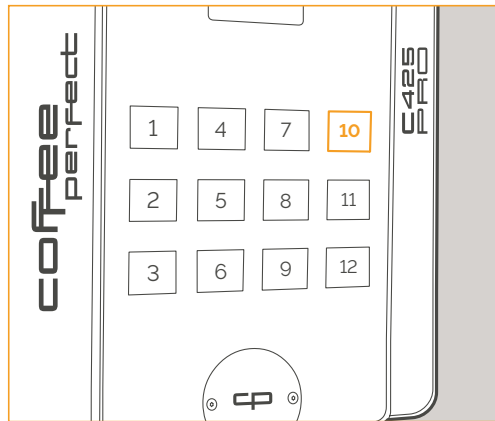

05 „Wasser ok? 10 = START“

Kanister mit kaltem Wasser auffüllen
und Durchführung mit Taste 10 bestätigen.
Bei Festwasseranschluss, Abfrage mit
Taste 10 überspringen.

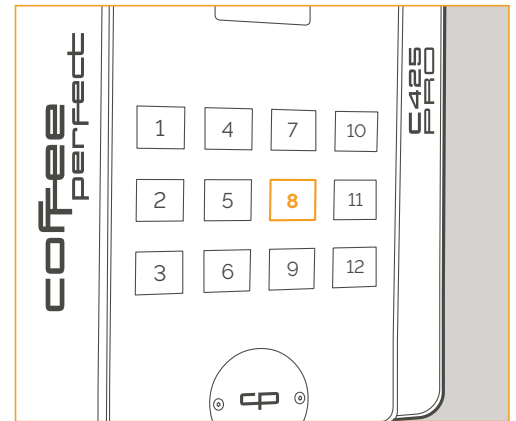

06 „Spuelung: 1-2-3-4, 8 = PB mit TAB“

Spülbecher unter die Ausgabe stellen.
Gesamtreinigung mit Taste 8 auswählen.

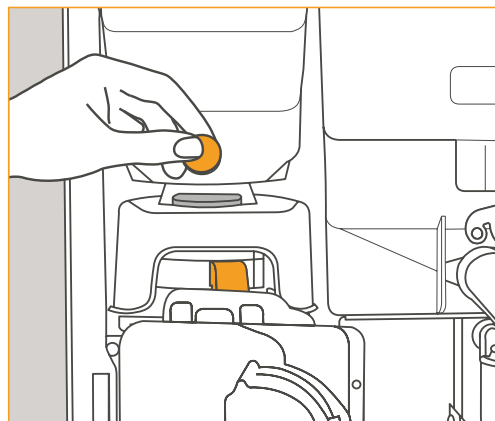

07 Erst wenn im Display die Aufforderung
„Reinigungstab. eingegeb., 10 = START“
erscheint, eine Tablette an der orangen
Rutsche des Mahlwerks in den Brüher
hineinrutschen lassen.

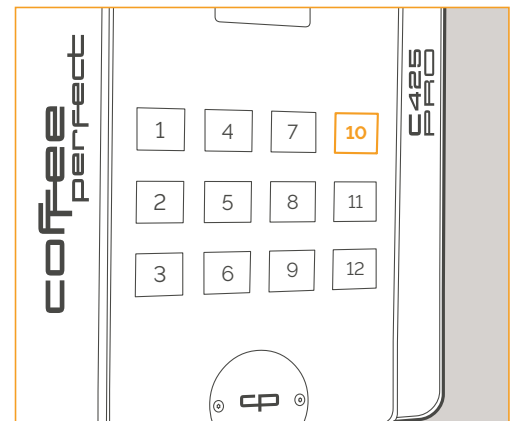

08 „Reinigungstab. eingegeb., 10 = START“

Den Einwurf der Tablette mit der Taste 10
bestätigen.

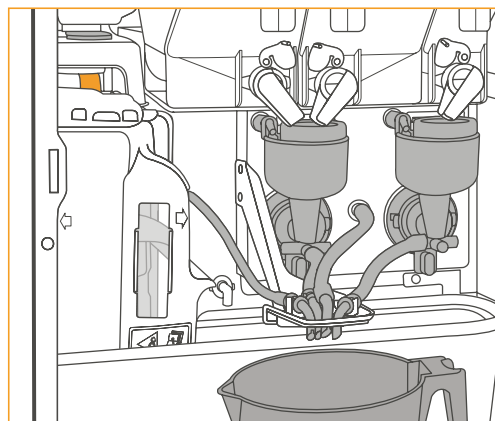

09 „Einweichphase 4:30 min 0:00 min“

Nach einer Einweichphase wird der
Brüher, der Mischer und die Heißwasser-
leitung automatisch gespült.
„Spuelung: 1-2-3-4, 8 = PB mit TAB“
Reinigung Hauptmodul ist beendet.

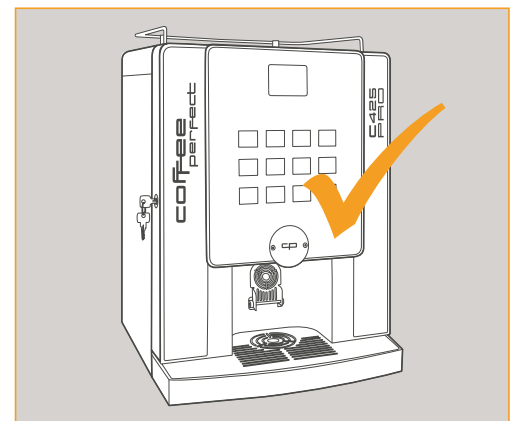

10 Anschließend Spülbecher entfernen,
Tropfschale und Tresterbehälter leeren
und unter klarem Wasser abspülen, trock-
nen und wieder einsetzen. Service-Key
wieder im Deckel befestigen und Geräte-
tür schließen.

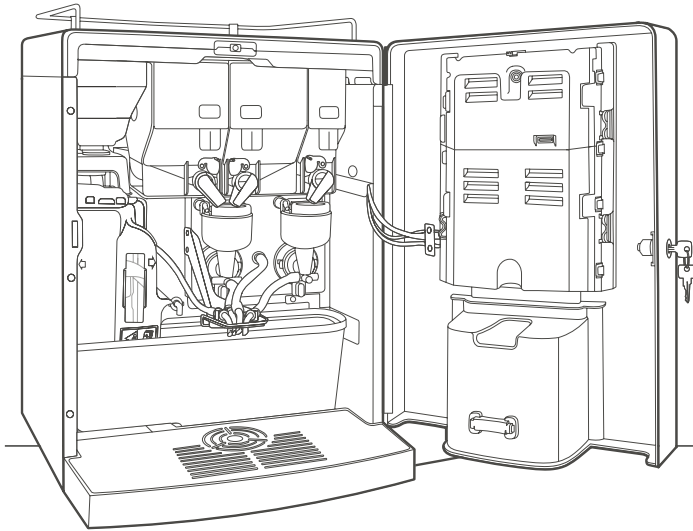

Intensivreinigung 1x wöchentlich



Empfehlung

Nach dem Öffnen der
Gerätetür geht es los!



Nach dem Ausbau der
Produktbehälter den
Gerätebereich mit einem
feuchten Tuch auswi-
schen. Die Behälter, ins-
besondere die Produkt-
rutschen, mithilfe eines
Pinsels von Produkt-
resten **trocken** reinigen.

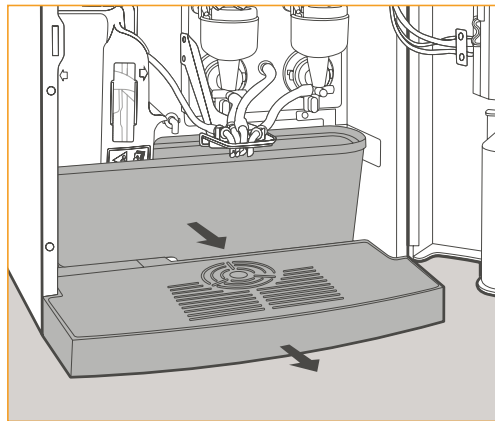

01 Tropfschale und Tresterbehälter
herausnehmen.

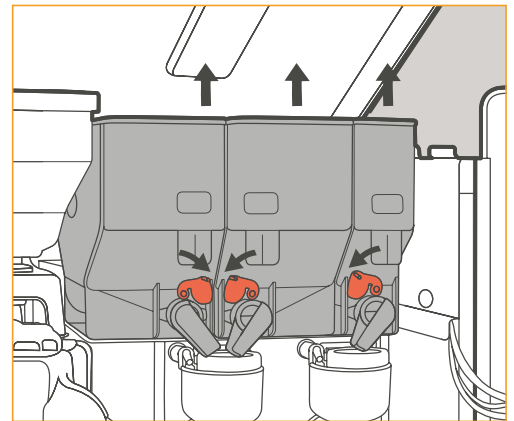

02 Die drei Produktrutschen mit den
roten Verschlusskappen schließen und
bei geöffnetem Gerätedeckel die Produkt-
behälter nach oben entnehmen.

Zubehör:



coffee perfect
Reinigungspinsel,
Thermoholz
Artikelnr.: 3007/200

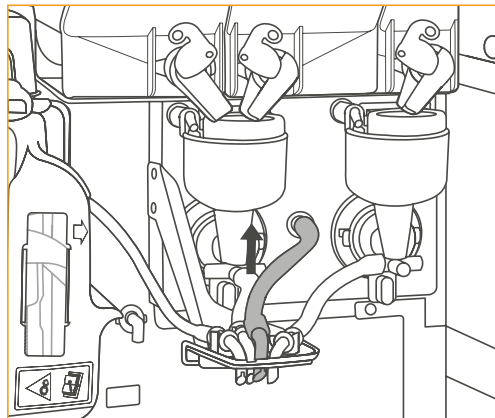

03 Wasserauslaufschlauch nach oben
aus der Produktauslauf-
halterung lösen.

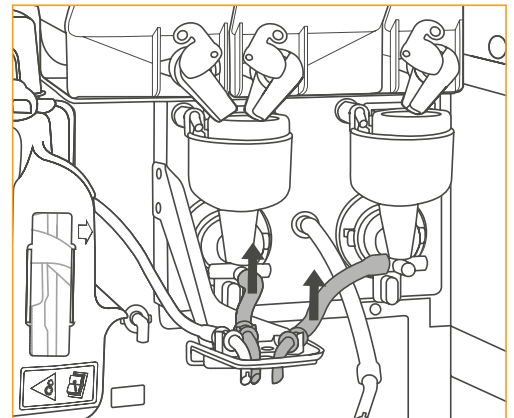

04 Mischerschalen-
auslaufschläuche
nach oben aus der Produktauslauf-
halterung lösen.

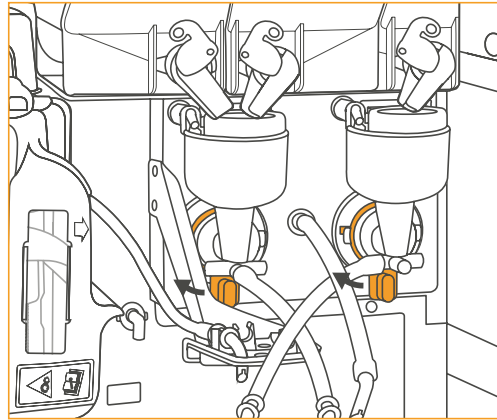

05 Die orangen Bajonett-Verschlüsse um 30 Grad im Uhrzeigersinn drehen.

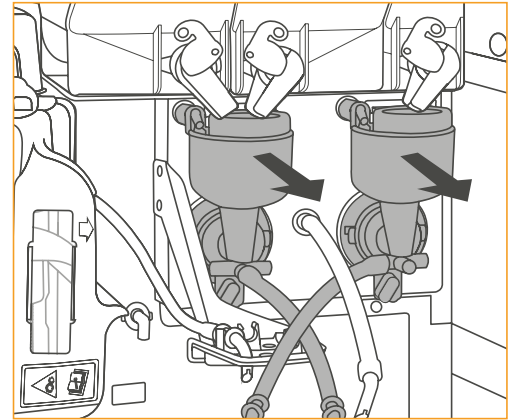

06 Die Mischerschalen nach vorne herausziehen und unter klarem Wasser rückstandslos ausspülen.



Mischerschalen und Absaugungen für Mischerschalen nach dem Reinigen unter klarem Wasser gut abtrocknen.

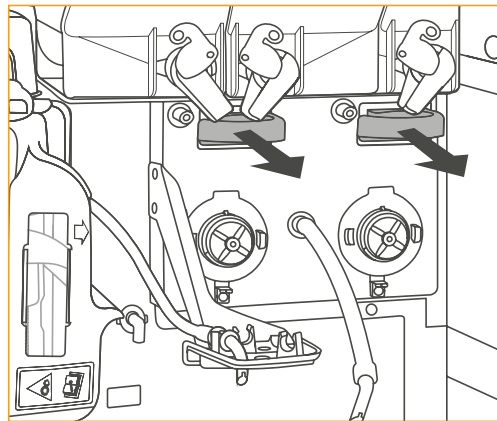

07 Absaugungen für Mischerschalen nach vorne herausziehen, reinigen und abtrocknen. Anschließend wieder hineinschieben.

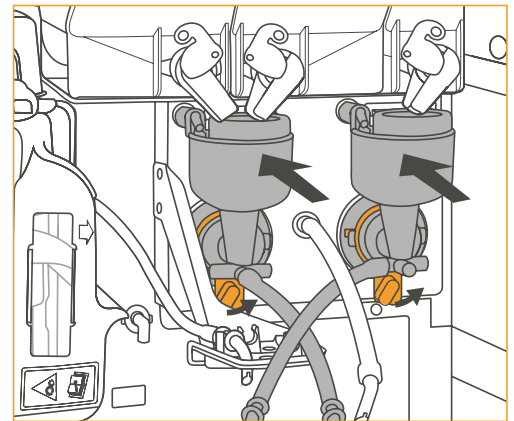

08 Mischerschalen wieder einsetzen, andrücken und orangen Hebel 30 Grad gegen den Uhrzeigersinn drehen. Die Bajonett-Verschlüsse müssen mit einem „Klick“ einrasten.

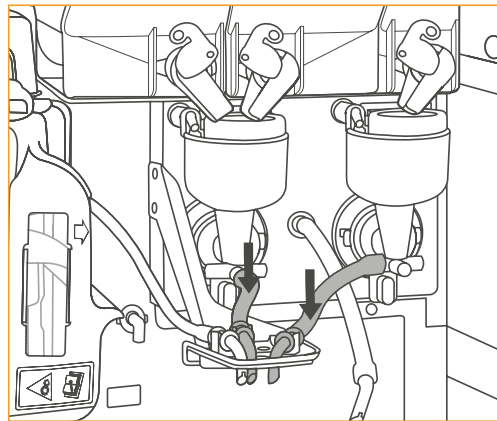

09 Mischerschalenauslaufschläuche von oben in die Produktauslaufhalterung einsetzen.

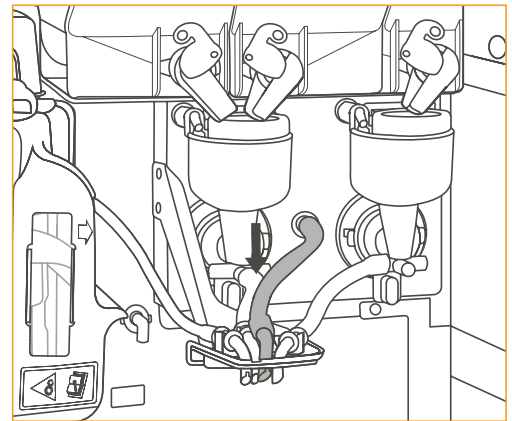

10 Wasserauslaufschlauch von oben in die Produktauslaufhalterung einsetzen.

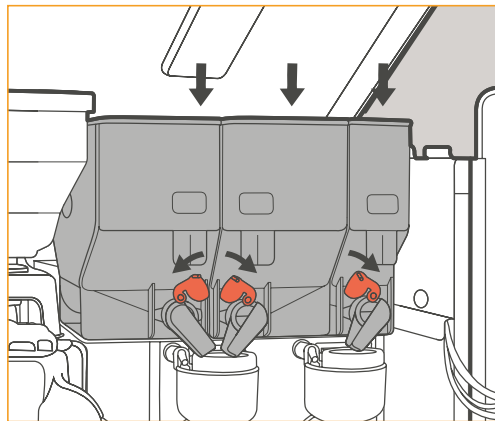

11 Produktbehälter wieder einsetzen und die drei Produktrutschen mit den roten Verschlusskappen öffnen.

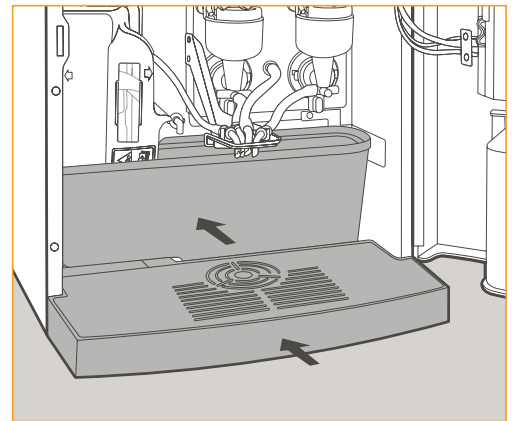

12 Tresterbehälter und Tropfschale wieder einsetzen.

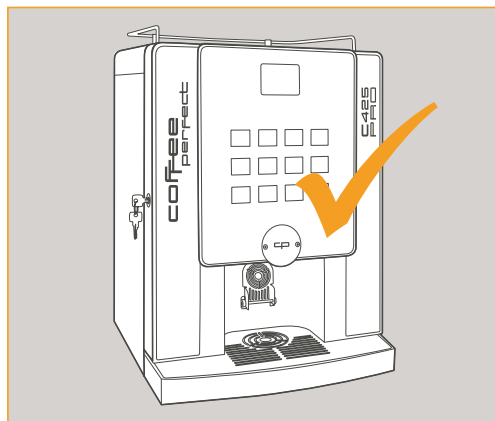

13 Gerätetür schließen. Die Intensivreinigung ist erfolgreich beendet!

Notfallhilfe

Die wichtigsten Fehlermeldungen für Sie im Überblick:

Fehlerbeschreibung	Fehlerursache	Behebung
off 2 M	Keine Kommunikation zwischen Gerät und Zahlungssystem	Tür öffnen – 5 Sekunden warten – Tür schliessen
Service aus 03	Tropfschale voll	Tropfschale entleeren / Kontakte reinigen und trocknen
Kein Wasser Reset Taste 1	Fehlende Wasserversorgung	Taste 1 drücken
Kein Kaffee off 7 / Brüher spülen	Brüher verstopft	Brüher manuell reinigen
Kein Kaffee off 8a / 8b / Brüher kontrollieren	Brüher nicht richtig eingesetzt	Brüher erneut einbauen
Kein Kaffee off 9 / Bohnen nachfüllen	Bohnen leer / Schieber kontrollieren	Bohnen auffüllen – Schieber kontrollieren – Neustart
off 30 b	Frischmilchmodul ist ausgeschaltet	Frischmilchmodul einschalten
off 31 a oder b	Gerät zu kalt / zu warm	Tür öffnen – 5 Sekunden warten – Tür schliessen
Keine Topping- oder Kakaoausgabe	Behälter geschlossen / leer / Mischer verstopft	Behälter befüllen / Produkttrutschen öffnen / Mischer reinigen
Anwahl löst sich ab, Schlieren auf der Anwahl	Schutzfolie noch vorhanden	Schutzfolie von der Anwahl entfernen

Wir stehen Ihnen gerne
telefonisch zur Verfügung.

Montag – Freitag 08:00 – 17:00 Uhr



coffee perfect / Deutschland

Kostenlose Service-Hotline
+49 (0) 541 76013 - 0

Service-Fax
+49 (0) 541 76013 - 499

Winkelhausenstraße 10
D-49090 Osnabrück
info@coffee-perfect.de
www.coffee-perfect.de

coffee perfect / Österreich

Kostenlose Service-Hotline
+43 (0) 512 214 - 081

Service-Fax
+43 (0) 512 214 - 082

Grabenweg 67b
A-6020 Innsbruck
info@coffee-perfect.at
www.coffee-perfect.at

